

Gletscherperlen

Team woodvation

Projektbeschreibung - Grundidee

Die Gletscherperlen integrieren sich perfekt in den Verkaufsladen Casagrande, welcher durch ein ansprechendes, aufregendes und edles Design überzeugt. Die Gletscherperlen schaffen ein ideal abgestimmtes Farb- und Formzusammenspiel und repräsentieren durch ihre Raffinesse nicht nur Casagrande, sondern auch TAG Heuer. Um die Schönheit der Perlen weiter zu unterstreichen, werden diese von einer Rückwand umringt, die an die wunderschöne Schweizer Berglandschaft erinnert. Alle Perlen drehen sich unabhängig voneinander 360°. Die mittlere Perle präsentiert die Uhr schwebend in ihrer Mitte. Diese Perle dreht sich um die eigene Achse, wobei die Uhr stets im Stillstand in der Mitte bleibt und so das Interesse der Besucher weckt. Die Perle links zeigt ein Werbebild, während die Perle auf der rechten Seite ein Informations-/Werbevideo über ein Tablet abspielt. Bei Berührung des Bildschirms werden detailliertere Informationen über die Uhr angezeigt. Goldene Fussabdrücke laden den Kunden ein, sich vor diese Szenerie zu stellen. Alle Perlen wenden sich in diesem Moment dem Kunden zu und laden ihn zur aktiven Interaktion ein.

Distanzwirkung

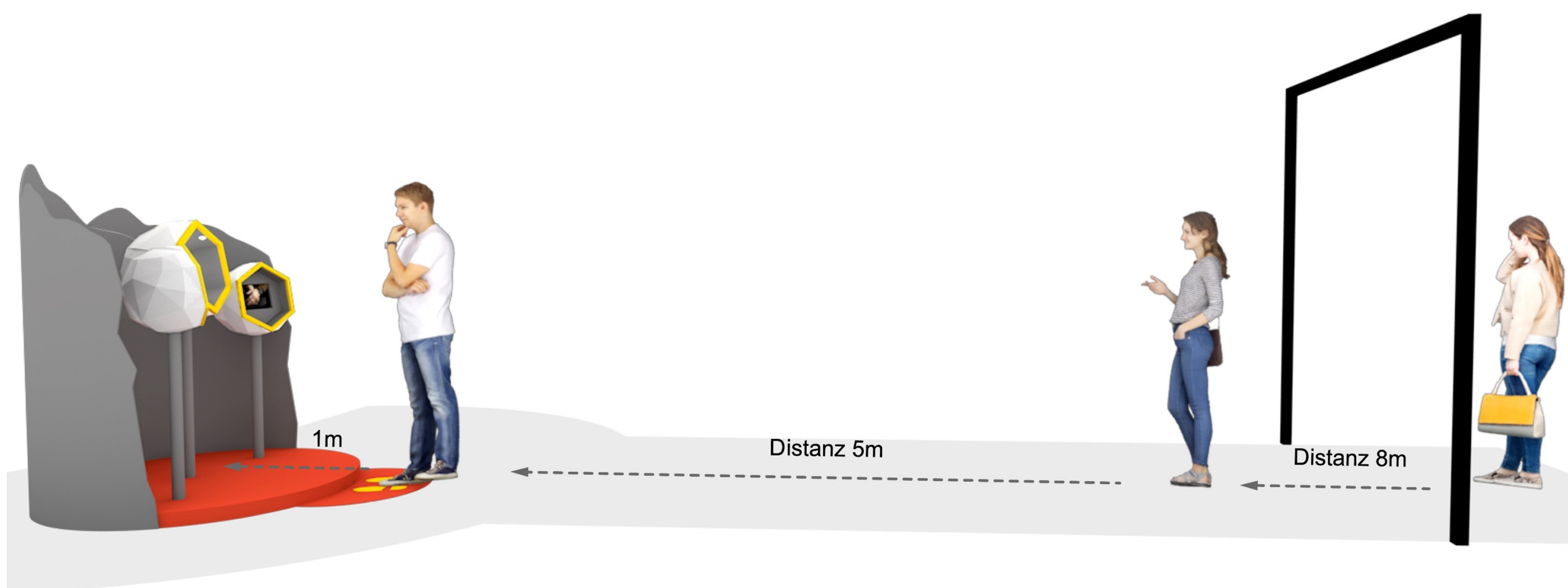

Die Bewegung der Gletscherperlen lenkt den Blick der Laufkundschaft aus der Fussgängerzone auf das Präsentationsmöbel und weckt deren Interesse.

Die Neugier wird unterstützt durch die unterbrochene Bewegung des Ausstellungsobjektes gegenüber der Umgebung sowie der auffälligen Struktur und Farbkontraste. Die Boden-Signalisation lockt zum Nähertreten und Weiteres herauszufinden.

Durch das betreten der goldenen Fussabdrücke stoppt die Bewegung in der Blickrichtung des Interessenten und bringt so das ausgestellte Produkt, die Nebeninformationen und die thematische Einkleidung auf eine Ebene.

Dies ermöglicht es dem Kunden auch, das Produkt in Ruhe zu betrachten. Die barrierefreie Sicht auf das Produkt animiert zum genauen Hinschauen.

Perspektiven - Visualisierung

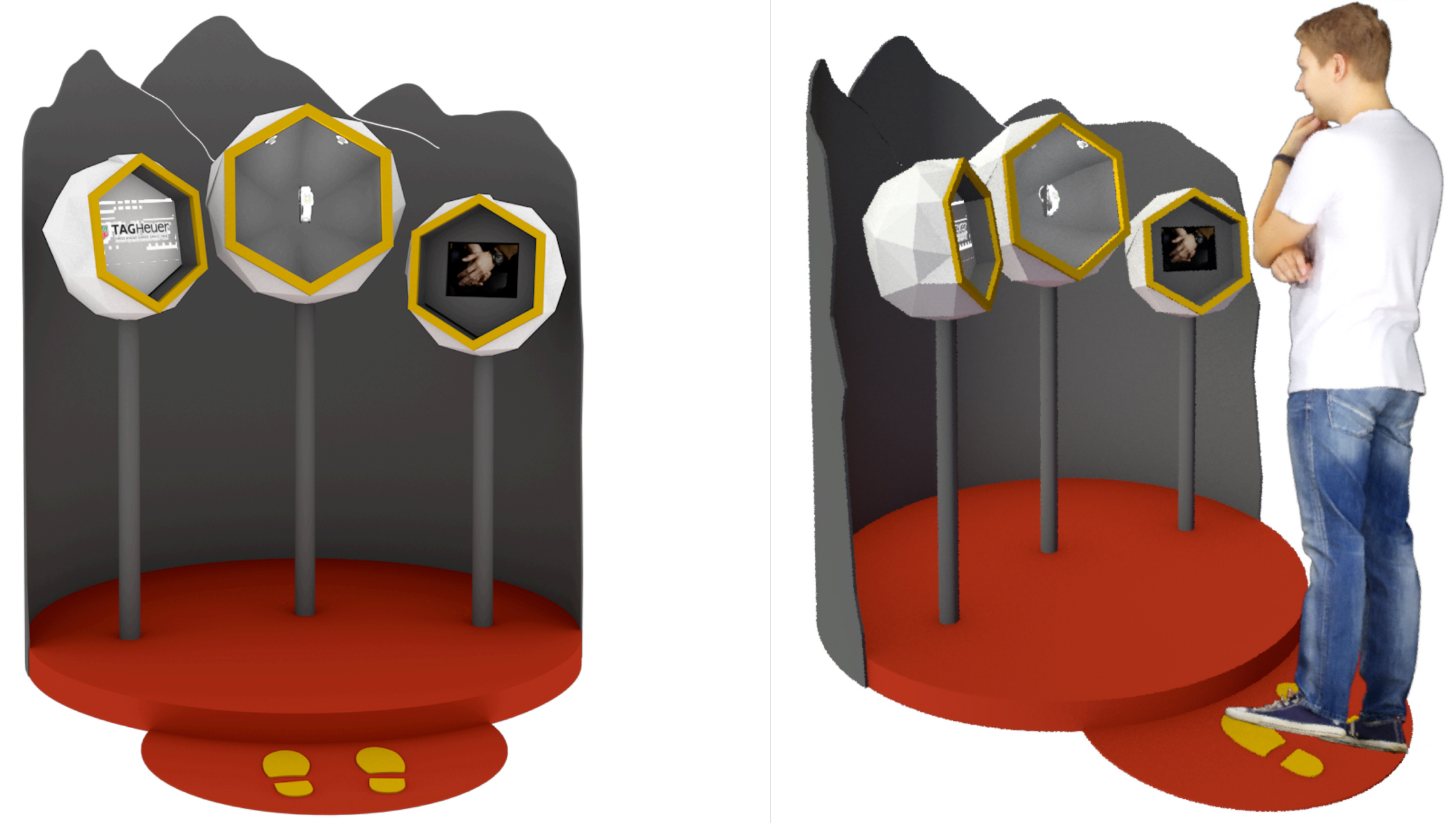

Die Innovation

Die Aufmerksamkeit des Kunden wird alleine durch den Anblick der wunderschönen Gletscherperlen geweckt. Fast schon magisch werden sie von dem Zusammenspiel angezogen, die Uhr dabei stets im Zentrum. Beim Nähertreten wirkt der Kunde wie ein Kompass, der die bewegenden Perlen auf sich zu lenken vermag. Der Kunde ist von diesem interaktiven Erlebnis begeistert und beschäftigt sich intensiv mit der Uhr. Beinahe nebenbei holt er sich alle kaufentscheidenden Informationen. Keine bestehende Lösung integriert Kunden dermassen geschickt und elegant in die Welt des Produktes, lassen ihn staunen, fesseln und faszinieren ihn durch Neuheit und Unbekanntheit. Damit sind die Perlen der Inbegriff von Avantgarde. Und das? Das ist "Luxury at its finest"!



Grundriss

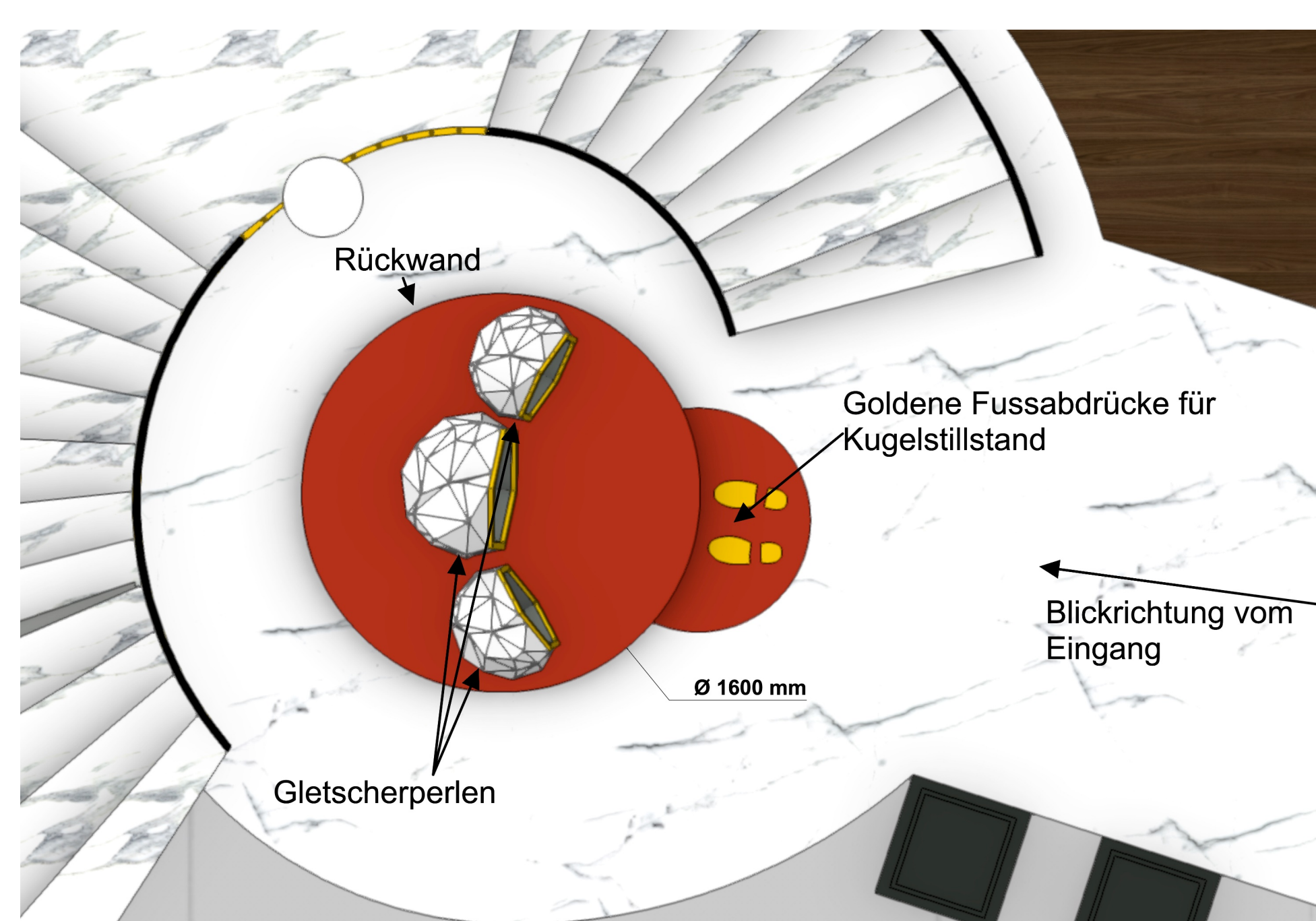

Seitenansicht



Technik

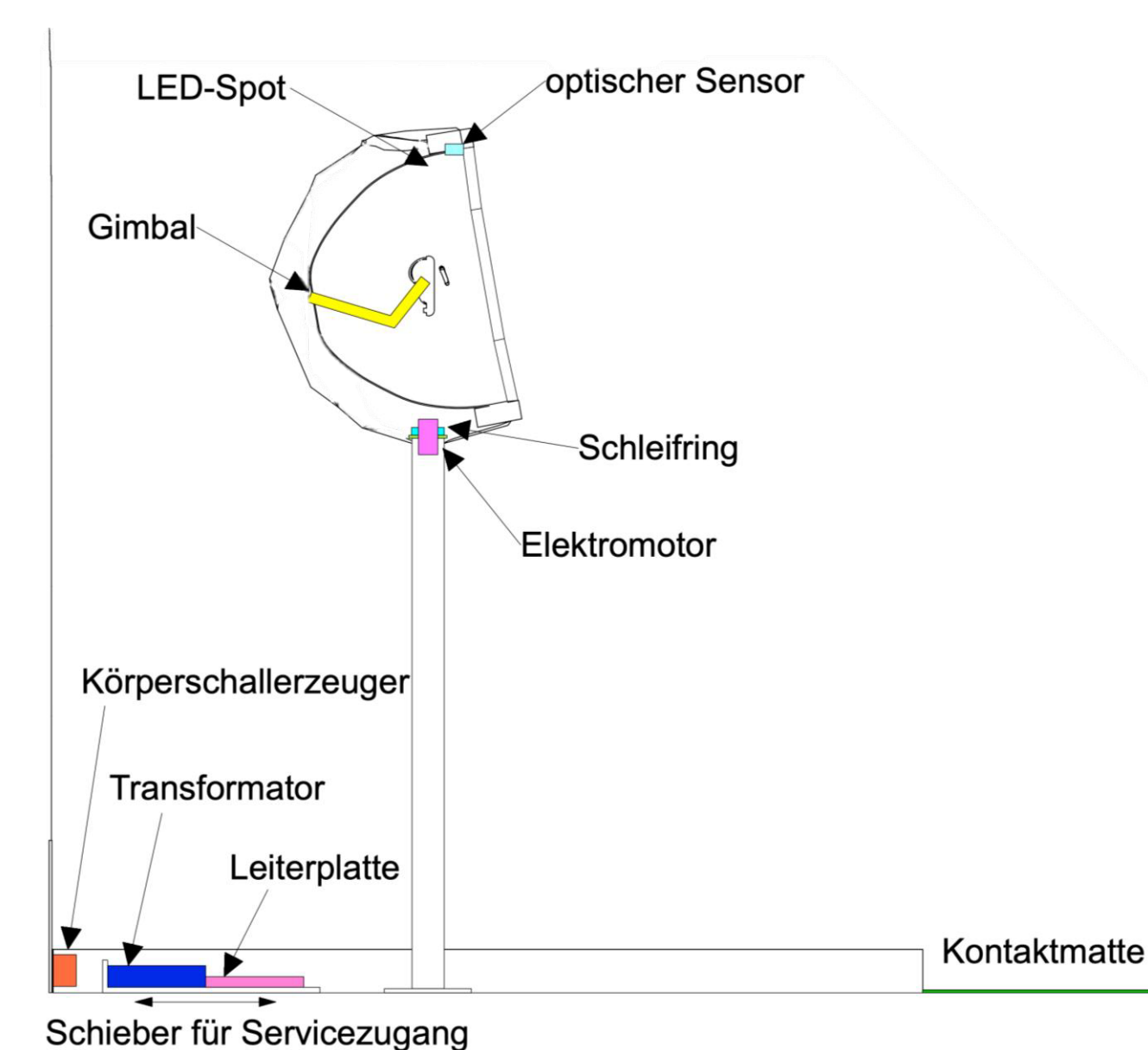

Dimension

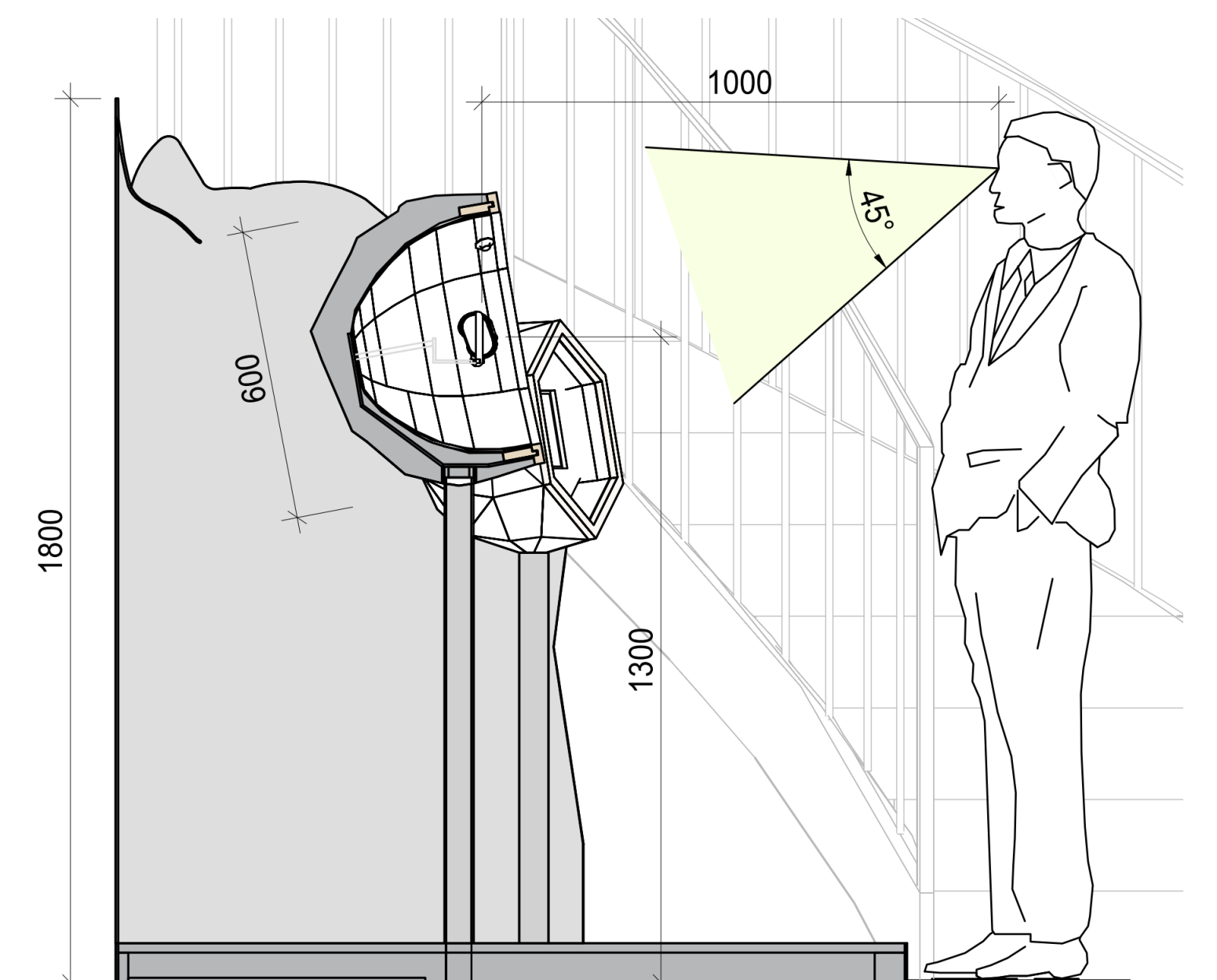

Farben und Formen

Im Zentrum des Ladenlokals finden die Formen und Farben aus den verschiedenen Bereichen zueinander. Die Gletscherstruktur aus der Alpenwelt, das elegante goldgelb aus dem Treppenlauf und die Grundfarben anthrazit und rot von TAG Heuer. Dazu ist das Sechseck aus Präsentationsmitteln und Leuchtkörper eingesetzt.



Team woodvation

Woodvation ist ein dreiköpfiges Team hochmotivierter Studenten, die zusammen im Rahmen des Wettbewerbs «Vitrine der Zukunft» das Ziel verfolgt haben, ein einzigartiges Präsentationsmöbel zu entwickeln. Gemeinsam arbeiteten wir an den Gletscherperlen, welche genauso raffiniert und innovativ sind, wie die Denkweise und Ausführung unserer Arbeit: liebevoll durchdacht und präzise bis ins letzte Detail - wie ein Uhrwerk von TAG Heuer. Die Begeisterung für Technik, Innovation und überzeugendes Design schweißte uns durch den ganzen Prozess zusammen.